

ESPECIFICACIONES DE REFERENCIA

Red	Gas
Presión máxima de trabajo	10 bar
Material tubería	PE
Diámetro exterior tubería	Ø90 a Ø400
Material salida	PE
Diámetro exterior salida	Ø90, Ø110, Ø125, Ø160 y Ø225



Aplicaciones

Las Tomas en carga electrosoldables Supraflow® son indispensables en la instalación de derivaciones para grandes caudales, ya sea en acometidas, en ramificaciones de red o en montajes tipo by-pass. La perforación de la tubería se realiza mediante una fresa tipo “minimal chips”, alojada en el interior de la toma, que retiene el disco y la totalidad de la viruta producida. La posibilidad de instalar derivaciones electrosoldables con un método tan fiable y sencillo convierte a las Tomas en carga Supraflow® en una novedad a nivel mundial.

Ventajas

La utilización de las Tomas en carga Supraflow® aporta las siguientes ventajas:

- Instalación en carga (bajo presión).
- Caudales muy elevados.
- Presiones elevadas.
- Procedimiento intrínsecamente seguro.
- Gran rapidez de instalación.
- Espacio de trabajo muy reducido.
- Menor volumen de tierra a extraer y reponer.
- Reduce el trastorno público gracias a la menor ocupación de espacio.
- Electrosoldable y perforable en cualquier posición.
- No deteriora las tuberías de polietileno.
- Protección todo exterior en polietileno para evitar oxidaciones.

Presión máxima de operación (MOP)

La Toma en carga Supraflow® es apta para presiones hasta 10 bar.

Tamaños de las Tomas en carga

- Salidas Ø90, Ø110, Ø125, Ø160 y Ø225.
- Para diámetros de tubería de Ø90 a Ø400 (SDR11 y SDR17.5).

Instalación

Para instalar las tomas en carga, se utiliza el Equipo Supraflow® fabricado especialmente por Grupo Torre. La parte superior de las tomas dispone de un cabezal de acero al que se acopla el útil de perforar con el que se realiza toda la operativa sin fuga de gas.

Homologaciones y normativa

El proceso de fabricación, montaje y verificación se realiza siguiendo las más estrictas normas de calidad según UNE EN ISO 9001. La Toma en carga Supraflow® está homologada por GNF y según ASTM, habiendo superado todas las pruebas especificadas por la ASTM D-2513 que representan el conjunto de tests más estrictos existentes actualmente. El enlace mecánico de la transición cumple con la norma UNE60405-1 y UNE60405-2 (correspondientes a los enlaces fijos) equivalente a GIS/PL3 y a la ISO 10838. Los accesorios electrosoldables cumplen con la UNE EN 1555-3.

Datos técnicos

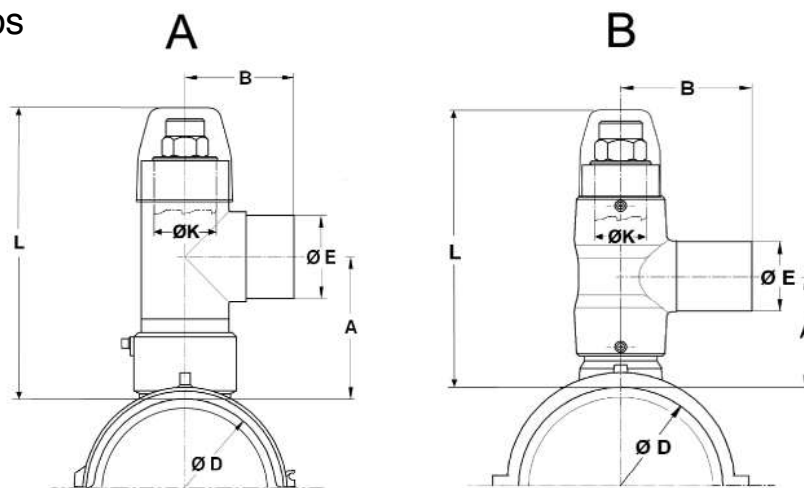

TOMAS EN CARGA SUPRAFLOW®

TAMAÑOS, REFERENCIAS Y CAMPO DE APLICACIÓN

REFERENCIA	ØD	ØE	A	B	L	ØK	UDS. / CAJA	MODELO
TSP090 X90	90	90	151	161	377	62	1	B
TSP110 X90	110	90	173	151	366	62	1	A
TSP160 X90	160	90	173	151	366	62	1	A
TSP200 X90	200	90	173	151	366	62	1	A
TSP250 X90	250	90	173	151	366	62	1	A
TSP315 X90	315	90	151	161	376	62	1	B
TSP110 X110	110	110	187	166	400	62	1	A
TSP160 X110	160	110	187	166	400	79	1	A
TSP200 X110	200	110	187	166	400	79	1	A
TSP250 X110	250	110	187	166	400	79	1	A
TSP315 X110	315	110	187	166	422	79	1	B
TSP160 X160	160	160	199	206	508	115	1	B
TSP180 X160	180	160	199	206	508	115	1	B
TSP200 X160	200	160	199	206	508	115	1	B
TSP225 X160	225	160	199	206	508	115	1	B
TSP250 X160	250	160	199	206	508	115	1	B
TSP280 X160	280	160	199	206	508	115	1	B
TSP315 X160	315	160	199	206	508	115	1	B
TSP355 X160	355	160	199	206	508	115	1	B
TSP400 X160	400	160	199	206	508	115	1	B

* Modelos con salida X125 (ØK=90) y X225 bajo demanda

COMPONENTES

TE IGUAL

CUERPO CABEZAL

TAPA CABEZAL

PASADOR

CASQUILLO

FRESA

JUNTAS TÓRICAS

TOMA SIMPLE

MATERIALES

PE100 SDR11 (EN 1555-3)

Acero ST-52 + Bicromatizado

Acero ST-52 + Bicromatizado

Acero F-212 + Bicromatizado

Acero ST-52 + Bicromatizado

Acero F-125

Caucho NBR (EN 682)

PE100 SDR11 (EN 1555-3)

EQUIPO SUPRAFLOW®

Equipo de perforar en carga

ESPECIFICACIONES DE REFERENCIA

Red	Gas
Accesorio para perforar:	Toma en carga Supraflow®



Aplicaciones

Los Equipos Supraflow® se utilizan en la instalación de cualquier Toma en carga Supraflow®. Contienen los elementos necesarios para realizar el montaje, ensayos de presión y perforación en carga de la red de polietileno.

Ventajas

Los Equipos Supraflow® utilizados para perforar de las Tomas en carga Supraflow® han sido diseñados de tal forma que el seguimiento del protocolo de instalación permite llevar a cabo una operación intrínsecamente segura, con total fiabilidad y eficacia, en un tiempo muy reducido y cumpliendo con las especificaciones de la norma PE.0044.GN-DG.

Componentes

El útil de perforar que se suministra con el equipo está construido en acero templado con un recubrimiento de níquel químico y los ejes se han fabricado en acero inoxidable tratado de alta aleación para evitar en ambos casos corrosiones prematuras. Cada Equipo Supraflow® contiene el útil de perforar completo, la llave de trinquete con el brazo, dos manómetros que mediante enchufes rápidos se acoplan al útil de perforar para llevar a cabo los ensayos y las comprobaciones necesarias durante la instalación, herramientas de montaje y un bote con repuestos con los recambios necesarios.

Caja equipo

Todos estos componentes van dentro de una caja de chapado recubierto de PVC con perfiles de aluminio anodizado.

Mantenimiento del equipo

Para mantener el equipo en buenas condiciones de trabajo, es aconsejable efectuar una revisión anual en fábrica. Se recomienda limpiar los componentes después de su uso, y engrasar con aceite el eje.

Identificación

Cada equipo está identificado con una etiqueta de inspección para controlar las revisiones efectuadas.

EQUIPO SUPRAFLOW® Equipo de perforar en carga

Datos técnicos

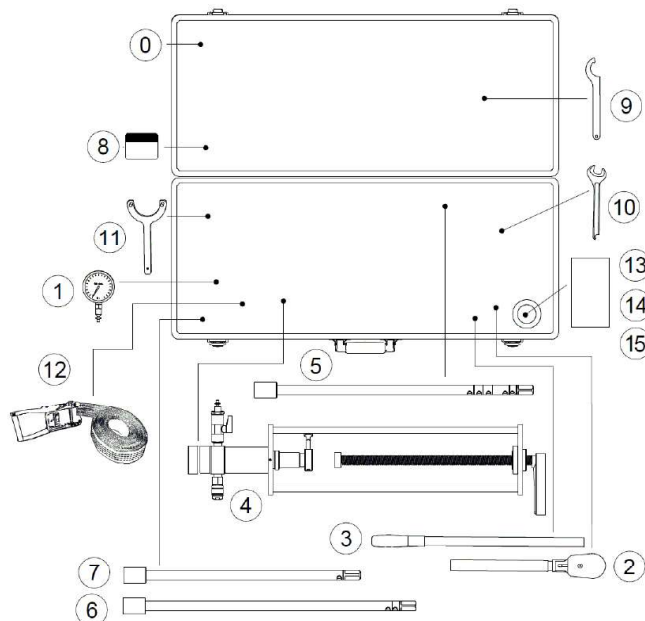

COMPONENTES DEL EQUIPO SUPRAFLOW® - ES37

Nº, DENOMINACIÓN, REFERENCIAS Y CANTIDADES

Nº	DENOMINACIÓN	REFERENCIA	CANT.
0	Caja Equipo Supraflow®	10207	1
1	Manómetro 0-16 bar	10826	1
2	Llave trinquete de 17	10771	1
3	Brazo de extensión	10522	1
4	Útil de perforar	10832	1
5	Eje 590 mm con casquillo y pasador	11111	1
6	Eje 650 mm con casquillo y pasador	11209	1
7	Eje 483 mm con casquillo y pasador	11146	1
8	Repuestos	10211	1
9	Llave de gancho fija 34-36	10517	1
10	Llave fija de 17	10833	1
11	Llave desbloqueo cuerpo	10710	1
12	Cincha de fijación	11087	1
13	Instrucción de uso	10565	1
14	Etiqueta revisión mantenimiento	10566	1
15	Ficha de verificación	----	1

PESO EQUIPO: 17 Kg

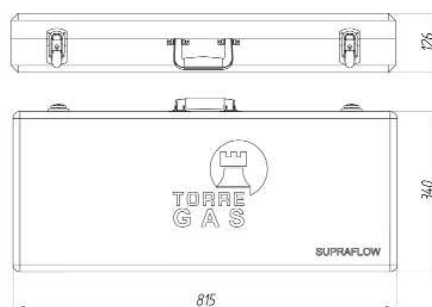

ESPECIFICACIONES DE REFERENCIA

Red	Gas
Presión máxima de trabajo	1 bar
Material tubería	Acero, Fibrocemento y Fundición
Diámetro exterior tubería	Ø110 a Ø335
Material salida	PE100 SDR17,6
Tamaño salida	Ø63



Aplicaciones

Los Accesorios de derivación son accesorios mecánicos que se instalan sobre canalización de acero, fibrocemento y/o fundición para realizar derivaciones en polietileno sin fuga de gas al exterior, ya sea en acometidas, en ramificaciones de red o en montajes tipo by-pass.

Ventajas

La utilización de los Accesorios de derivación Torre aporta las siguientes ventajas:

- Instalación en carga con procedimiento de máxima seguridad.
- Gran rapidez de instalación.
- Instalación en lugares de difícil acceso y en cualquier posición.
- Facilidad en la anulación de acometidas.
- Almacenaje muy compacto ya que las cinchas se suministran sin curvar.

Tamaños

Los Accesorios de derivación se fabrican con salida para tubo de polietileno Ø63 (SDR 17,6 y SDR 11 - bajo demanda) y para diámetros de tuberías de acero, fibrocemento y/o fundición con diámetros exteriores de Ø110 a Ø335.

Instalación

Para instalar los Accesorios de derivación se utiliza el Equipo de perforar (EP16) fabricado especialmente por Grupo Torre. Con el equipo se suministra una llave dinamo-métrica de par fijo para controlar el apriete de la junta con la tubería.

Máxima estanqueidad

Los Accesorios de derivación ofrecen máxima estanqueidad para realizar derivaciones en carga ya que, además de la junta interior dispone de dos juntas tóricas y un casquillo exterior que dan la máxima seguridad y fiabilidad al collar.

Normativa

El producto cumple con la normativa ES.03048.ES-CN "Collarín para derivaciones en carga en conducciones rígidas con MOP \leq 0.4 bar" de GNF.

Datos técnicos

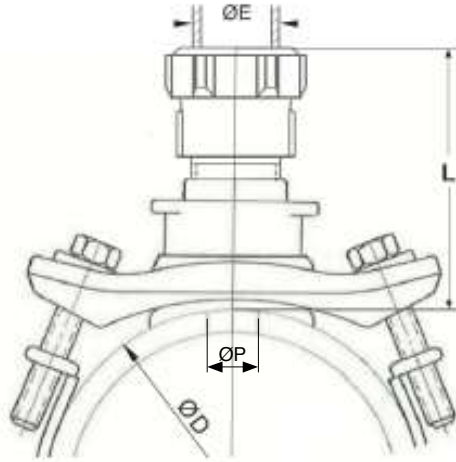

ACCESORIOS DE DERIVACIÓN

TAMAÑOS, REFERENCIAS Y CAMPO DE APLICACIÓN

REFERENCIA	L	ØE	ØP	ØD mín.	ØD máx.
CPE100	152	63	43	110	130
CPE150	152	63	43	160	180
CPE200	152	63	43	220	240
CPE250	152	63	43	270	290
CPE300	152	63	43	315	335

COMPONENTES MATERIALES

BASE	Fundición Nodular GJS-450-10 + Epoxi (EN 1563)
CASQUILLO	PPO + Fibra de Vidrio (NORYL)
JUNTA	Caucho NBR (EN 682)
TORNILLO	Acero Inoxidable AISI304
LLANTA	Caucho NBR (EN 682)
CINCHA	Acero Inoxidable AISI304
RÓTULA	Resina Acetálica POM
ADAPTADOR	Fundición Nodular (EN 1563)

BTE

Accesorio de balonar sobre polietileno

ESPECIFICACIONES DE REFERENCIA

Red	Gas
Presión máxima de trabajo	5 bar
Material tubería	PE
Diámetro exterior tubería	Ø110 a Ø315



Aplicaciones

Los Accesorios de balonar se instalan sobre la canalización de polietileno y sirven para realizar todo el procedimiento de perforación, introducción y extracción del balón sin fugas de gas al exterior. Estos accesorios son electrosoldables sobre tuberías de polietileno con diámetros exteriores de Ø110 a Ø315 (SDR11 y SDR17.6).

Presión máxima de operación (MOP)

El Accesorio de balonar es apto para ser utilizado a una presión máxima de 5 bar a pesar que la presión máxima de balonamiento sea de BP (50 mbar) a MPA (150 mbar).

Instalación

Para instalar los Accesorios de balonar se utilizan los Equipos de perforar y de balonar (EP16 / EB20) fabricados especialmente por Grupo Torre.

Identificación

Cada Accesorio de balonar Torre lleva grabado el correspondiente número de lote. Se suministran los accesorios con los correspondientes certificados de calidad.

Normativa

El producto cumple con la normativa ES.0041.GN-DG. P02 "Accesorios de polietileno de electrofusión: Accesorios de electrofusión por solape".

Datos técnicos

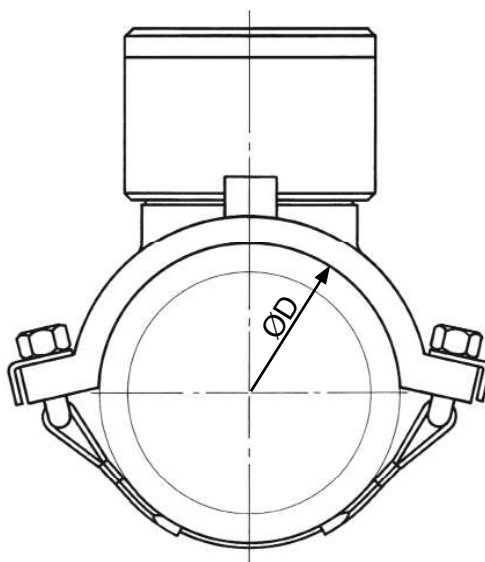

ACCESORIOS DE BALONAR ELECTROSOLDABLES

TAMAÑOS, REFERENCIAS Y CAMPO DE APLICACIÓN

REFERENCIA	ØD
BTE 110	110
BTE 160	160
BTE 200	200
BTE 250	250
BTE 315	315

COMPONENTES	MATERIALES
TOMA SIMPLE	PE100 SDR11 (EN 1555-3)
ADAPTADOR	Latón CW617N (EN 12164)
TAPÓN DE CIERRE	Latón CW617N (EN 12164)
TAPA DE SEGURIDAD	Latón CW617N (EN 12164)
JUNTAS TÓRICAS	Caucho NBR (EN 682)
CASQUILLO	Latón CW617N (EN 12164)

* 125, 180, 225 bajo demanda

BTF

Accesorio de balonar sobre tubería rígida

ESPECIFICACIONES DE REFERENCIA

Red	Gas
Presión máxima de trabajo	1 bar
Material tubería	Acero, Fibrocemento y Fundición
Diámetro exterior tubería	Ø110 a Ø335



Aplicaciones

Los Accesorios de balonar se instalan sobre la canalización y sirven para realizar todo el procedimiento de perforación, introducción y extracción del balón sin fugas de gas al exterior. Estos accesorios se instalan mecánicamente sobre tuberías de acero, fibrocemento y fundición con diámetros exteriores de Ø110 a Ø335.

Presión máxima de operación (MOP)

El Accesorio de balonar es apto para ser utilizado a una presión máxima de 1 bar a pesar que la presión máxima de balonamiento sea de 50 mbar.

Instalación

Para instalar los Accesorios de balonar se utilizan los Equipos de perforar y de balonar (EP16 / EB20) fabricados especialmente por Grupo Torre.

Identificación

Cada Accesorio de balonar Torre lleva grabado el correspondiente número de lote. Se suministran los accesorios con los correspondientes certificados de calidad.

Normativa

El producto cumple con la normativa ES.03183.ES-CN "Collarín para balonamientos en carga en conducciones rígidas con MOP menor o igual de 0.05 bar".

BTF

Accesorio de balonar sobre tubería rígida

Datos técnicos

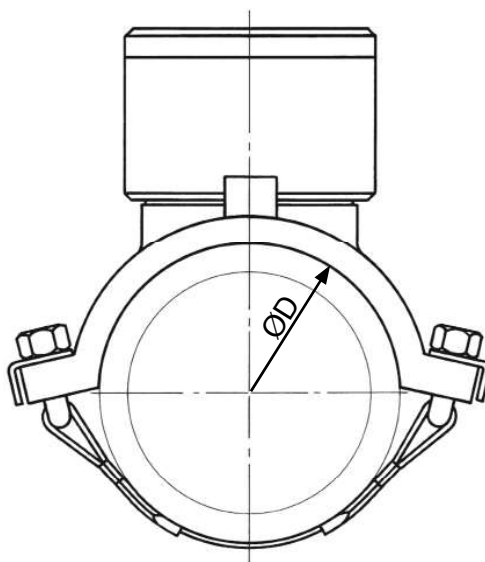

ACCESORIOS DE BALONAR FUNDICIÓN

TAMAÑOS, REFERENCIAS Y CAMPO DE APLICACIÓN

REFERENCIA	ØD min.	ØD máx.
BTF 100	110	130
BTF 150	160	180
BTF 200	220	240
BTF 250	270	290
BTF 300	315	335

COMPONENTES	MATERIALES
BASE	Fundición Nodular GJS-450-10 + Epoxi (EN 1563)
CUERPO	Latón CW617N (EN 12164)
TAPÓN DE CIERRE	Latón CW617N (EN 12164)
TAPA DE SEGURIDAD	Latón CW617N (EN 12164)
JUNTA	Caucho NBR (EN 682)
JUNTAS TÓRICAS	Caucho NBR (EN 682)
CINCHA	Acero inoxidable AISI304 (EN 10088)
TORNILLO	Acero inoxidable AISI304 (EN 10088)
RÓTULA	Resina Acetálica POM

CINCHAS

Bandas para collares



Aplicaciones

Se emplean para instalar cualquiera de los collares del sistema Torre:

- Collares CEDEC
- Collares GOLF PLUS
- Collares GOLF SIMPLE
- Collares GIGA
- Collares PREMIUM SIMPLE Y PLUS
- Accesorios de balonar BTF
- Accesorios de derivación CPE

Las Cinchas Torre se pueden instalar sobre tuberías con diámetros exteriores de Ø70 a Ø355. También se fabrica una cincha especial para tuberías de PE de Ø63.

Máxima resistencia a la corrosión

Las Cinchas Torre se fabrican sin soldadura para evitar corrosiones intermetalicas. Para impedir que se produzcan corrosiones de tipo galvánico, las cinchas se suministran recubiertas por una llanta de caucho que la aísla de la tubería.

Facilidad de instalación

Las Cinchas Torre se curvan fácilmente sobre la misma tubería donde van a ser instaladas. La situación de los tornillos permite instalar los collares cómodamente en cualquier posición.

Ventajas en el almacenaje

El sistema de embalaje de las cinchas permite un almacenaje muy compacto. Las Cinchas Torre se suministran sin curvar, en cajas etiquetadas para facilitar su manipulación e identificación. Cada caja contiene un folleto con las instrucciones de montaje.

Datos técnicos

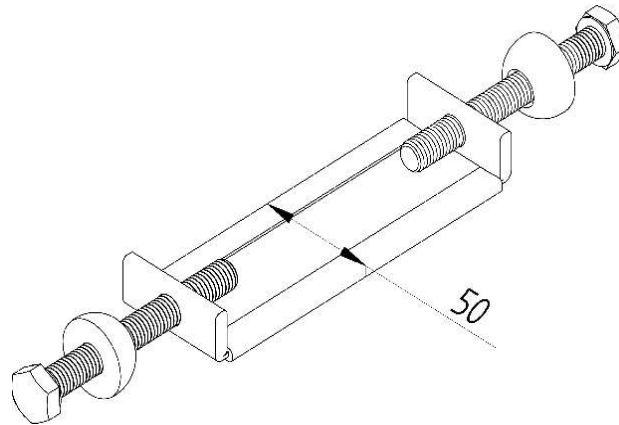

CINCHAS

TAMAÑOS, REFERENCIAS Y CAMPO DE APLICACIÓN

TAMAÑO	REFERENCIA	ØD mín.	ØD máx.	UDS. / CAJA
60	2330 C 060	70	90	5
80	2330 C 080	90	110	5
100	2330 C 100	110	130	5
125	2330 C 125	130	150	5
150	2330 C 150	160	180	5
175	2330 C 175	190	210	5
200	2330 C 200	220	240	5
225	2330 C 225	250	270	5
250	2330 C 250	270	290	5
300	2330 C 300	315	335	5
300L	2330 C 300L	335	355	5

COMPONENTES

MATERIALES

RÓTULA	Resina Acetálica POM
TORNILLO	Acero Inoxidable AISI304 (EN 10088)
CINCHA	Acero Inoxidable AISI304 (EN 10088)
LLANTA	Caucho NBR

BALÓN Balón obturador

ESPECIFICACIONES DE REFERENCIA

Red	Gas
Presión máxima de trabajo	100, 200 y 300 mbar
Material tubería	Fundición y PE



Aplicaciones

El Sistema de balonamiento Torre permite efectuar obturaciones de tuberías a presión sin fuga de gas a la atmósfera, para llevar a cabo reparaciones, prolongaciones de red, derivaciones y todo tipo de intervención.

Inflado de los balones

Los balones neumáticos se puede inflar con aire o nitrógeno. Se debe aplicar la presión marcada en el propio balón.

Ventajas

Ventajas frente a otros sistemas de obturación:

- Total seguridad al no existir presencia de gas.
- Permite obturar tuberías que no admiten pinzamiento.
- Se elimina el tiempo de recuperación debido al pinzamiento y no daña las tuberías.

Tamaños y campo de utilización

Los balones Torre se fabrican en siete tamaños que se pueden utilizar indistintamente para obturar tuberías de polietileno, de fundición y de otros materiales.

Marcaje del balón

Cada balón lleva impresa en español toda la información necesaria para su correcta utilización:

- Marca del fabricante: Torre.
- Referencia del balón.
- Diámetros máximo y mínimo de obturación.
- Diámetro nominal de la tubería a obturar (Fundición y PE).
- Presión máxima en la red.
- Presión de inflado.
- Presión de rotura del balón.
- Distancia entre balonamientos.
- Fecha de fabricación.
- Fecha de caducidad.

Consejos de utilización

Antes de cada utilización, se debe revisar el estado del balón, comprobar que sea el tamaño adecuado y verificar la fecha de caducidad. Cualquier balón defectuoso o que haya superado su fecha de caducidad debe ser destruido y reemplazado inmediatamente. La utilización de balones en mal estado puede provocar accidentes graves.

BALÓN

Balón obturador

Datos técnicos

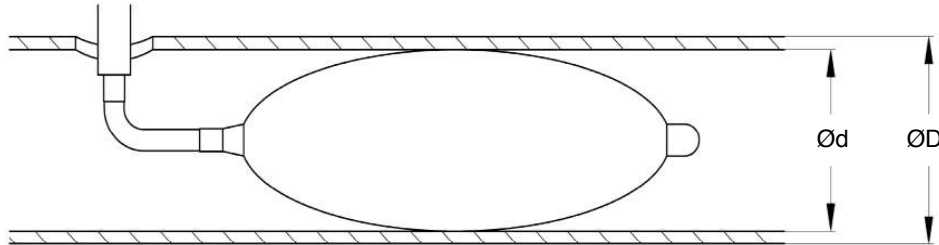

BALONES

TAMAÑOS, APLICACIONES Y PRESIONES

TAMAÑOS	POLIETILENO ØD (SDR 17,6)	POLIETILENO ØD (SDR 11)	FUNDICIÓN Ød (K9 K10)	PRESIÓN MÁXIMA DE RED*	PRESIÓN DE HINCHADO*	PRESIÓN DE ROTURA*
TGB 3	90	90	65	300	830	3100
TGB 3.5	110	110	80	300	690	2800
TGB 4	125	125	100	300	690	2400
TGB 5.5	160	160	125	300	560	2400
TGB 6.8	200	200	150	300	525	2000
TGB 8	250	250	200	200	420	1800
TGB 10	315	315	250	100	350	1400
TGB 12	355	-	300	100	280	1100

* Presiones expresadas mbar.

EQUIPO EB20

Equipo de balonar en carga

ESPECIFICACIONES DE REFERENCIA

Red	Gas
Accesorio para balonar:	Accesorio BTE
	Accesorio BTF
Otros accesorios	Balones obturadores



Aplicaciones

Los Equipos de balonar Torre se utilizan para introducir y retirar los balones obturadores en el interior de la tubería con un procedimiento sencillo y eficaz.

Sistema exclusivo de caña única

El exclusivo sistema de balonar Torre permite colocar los balones obturadores con un único útil de balonar.

Sin presencia de gas

Con los equipos Torre, todo el procedimiento de perforación y balonamiento se realiza sin presencia de gas.

Doble balonamiento

Cada equipo dispone de los elementos necesarios para instalar hasta cuatro balones en una misma intervención.

Caja equipo

La caja equipo está construida en chapado de 6 mm recubierto de PVC negro con perfiles de aluminio anodizado, con cantoneras inseridas en el perfil y cierre con llave. Interior dividido en departamentos para la correcta colocación del material.

Mantenimiento del equipo

Para mantener el equipo en buenas condiciones de trabajo, es aconsejable efectuar una revisión anual en fábrica.

Identificación

Cada equipo va marcado con un número de identificación y una etiqueta de revisión para poder controlar las revisiones efectuadas.

EQUIPO EB20 Equipo de balonar en carga

Datos técnicos

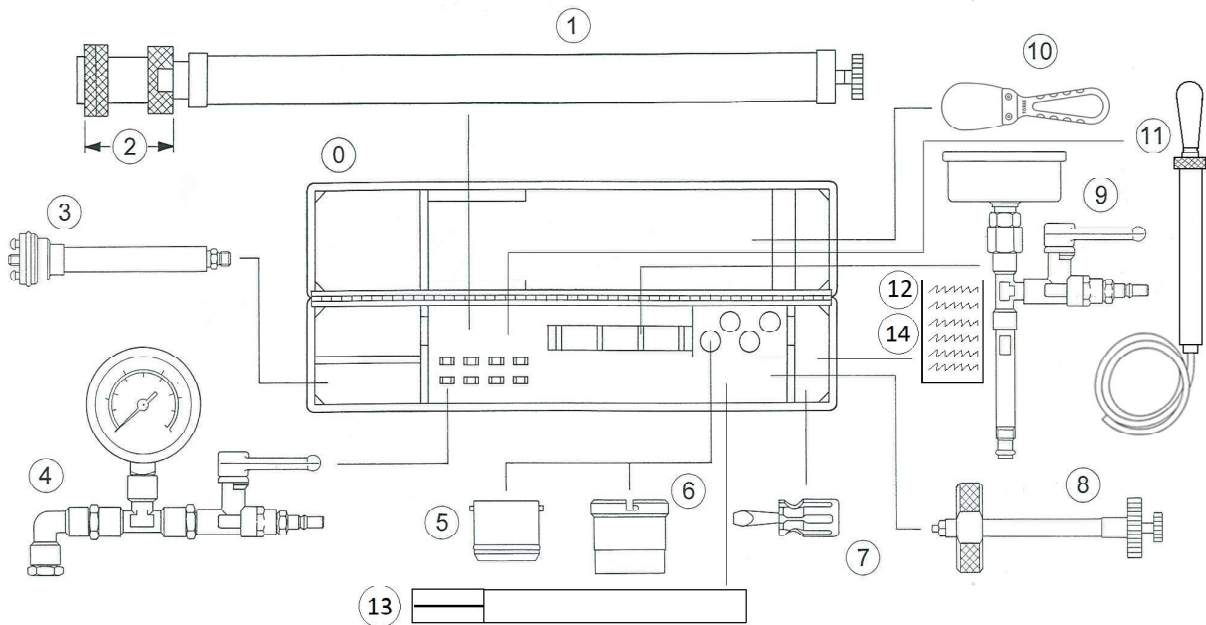

COMPONENTES DEL EQUIPO DE BALONAR - EB20

Nº, DENOMINACIÓN, REFERENCIAS Y CANTIDADES

Nº	DENOMINACIÓN	REFERENCIA	CANT.	Nº	DENOMINACIÓN	REFERENCIA	CANT.
0	Caja Equipo de balonar	10746	1	8	Útil de montaje EB	1125G	1
1	Útil de balonar	1119G	1	9	Conjunto manómetro red	1111G	4
2	Cuerpo tajadera	1132G	1	10	Espátula de balonar	9281	1
3	Portabalón	1116G	4	11	Bomba de mano montada	10789	1
4	Conjunto manómetro balón	1100G	4	12	Hojas informativas	E0193G	-
5	Portacasquillo	1864	1	13	Útil especial posicionamiento	11181	1
6	Casquillo protector balón	1863G	4	14	TBO posicionamiento	11183	1
7	Destornillador	1129G	1				

PESO EQUIPO: 22Kg

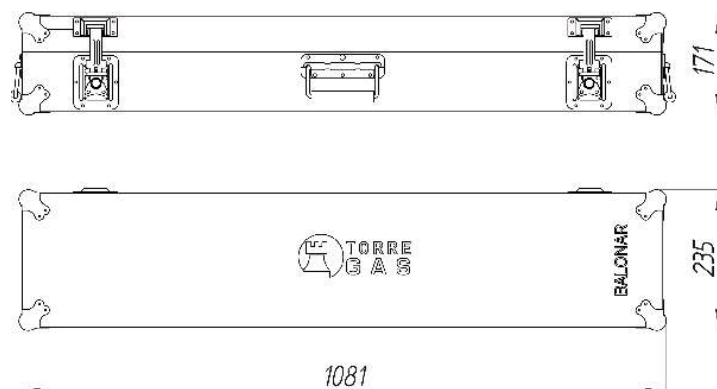

EQUIPO EP16

Equipo de perforar en carga

ESPECIFICACIONES DE REFERENCIA

Red	Gas
Accesorio para perforar:	Accesorio BTE
	Accesorio BTF
	Accesorio CPE



Aplicaciones

Los Equipos de perforar en carga (EP16) están dotados de los elementos necesarios para instalar collares de derivación y realizar perforaciones para el posterior balonamiento en tubos de polietileno, fundición dúctil, fundición gris y acero.

Ventajas

Con este equipo se puede realizar todo tipo de perforaciones, y durante todo el proceso se mantiene una total estanqueidad impidiendo fugas de gas a la atmósfera, con las máximas garantías de seguridad y eficacia.

Caja equipo

La caja equipo está construida en chapado de 6 mm recubierto de PVC negro con perfiles de aluminio anodizado, con cantoneras inseridas en el perfil y cierre con llave. Interior dividido en departamentos para la correcta colocación del material.

Útil de perforar

El útil de perforar está construido íntegramente en acero templado. Sus reducidas dimensiones permiten utilizarlo en espacios de difícil acceso. El útil está preparado para ser accionado mediante la llave de trinquete que se suministra con el equipo o con motor eléctrico, neumático o hidráulico. El husillo de avance dispone de brazos para su accionamiento manual.

Prueba de estanqueidad

Con cada Equipo de perforar en carga se suministra una tapa roscada para poder realizar la prueba de estanqueidad, previa a la perforación, para verificar la hermeticidad entre el collarín y la tubería.

Apriete collarín mecánico

Dentro de cada equipo se suministra una llave dinamo-métrica con un par fijo para el correcto apriete de las cinchas.

Mantenimiento del equipo

Para mantener el equipo en buenas condiciones de trabajo, es aconsejable efectuar una revisión anual en fábrica.

Identificación

Cada equipo va marcado con un número de identificación y una etiqueta de revisión para poder controlar las revisiones efectuadas.

EQUIPO EP16 Equipo de perforar en carga

Datos técnicos

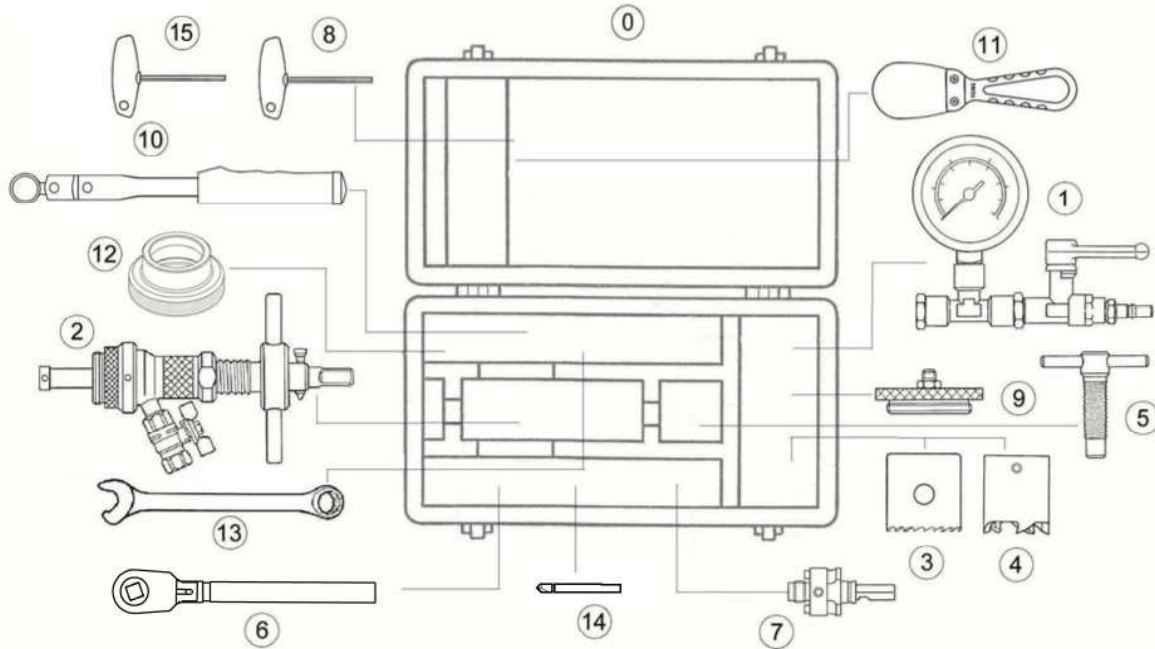

COMPONENTES DEL EQUIPO DE PERFORAR - EP16

Nº, DENOMINACIÓN, REFERENCIAS Y CANTIDADES

Nº	DENOMINACIÓN	REFERENCIA	CANT.	Nº	DENOMINACIÓN	REFERENCIA	CANT.
0	Caja Equipo de perforar	10719	1	8	Llave allen de 3 mm	1137G	1
1	Conjunto manómetro EP	1148G	1	9	Tapa de prueba EP	1147G	1
2	Útil de perforar	1138G	1	10	Llave dinamométrica par fijo	10253	1
3	Fresa Starrett Ø43	1143G	1	11	Espátula de 2"	1259	1
4	Fresa PE Ø42	9565	1	12	Adaptador CPE	10613	1
5	Extractor fresas PE Ø42	1194G	1	13	Llave de retorno rápido de 19	1940	1
6	Llave de trinquete de 17	10518	1	14	Broca Ø8	10716	1
7	Portafresas para broca Ø8	1139G	1	15	Llave allen de 4 mm	1060G	1

PESO EQUIPO: 11 Kg

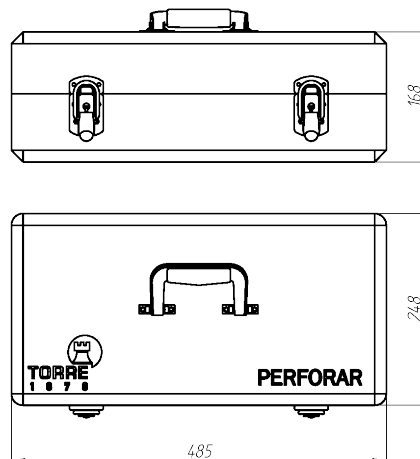

MOTORIZACIÓN Accionamiento motorizado



Aplicaciones

Herramienta electro-portátil compatible con el útil de perforar Torre apta para realizar perforaciones de forma rápida y segura.

Diseño

La Motorización dispone de un diseño compacto, ergonómico, muy manejable, ligero y robusto con un mango integrado antideslizante. Toda la máquina es completamente hermética al polvo. Su centro de gravedad ha sido diseñado para trabajar en todas las posiciones. La carcasa del engranaje compacto ha sido desarrollada para facilitar el acceso cuando se trabaja en espacios muy reducidos y de difícil acceso. La cabeza motriz se distingue por su alta calidad del aluminio fundido. El cuerpo y mango de poliéster reforzado con fibra de vidrio asegura una larga vida útil y un bajo mantenimiento.

Ventajas

- Utilizable a 230V, 50 Hz con doble aislamiento según las normas VDE/CEE. Con una velocidad de taladrado de 32 rpm.
- Alto rendimiento con el mínimo consumo de energía.
- Escobillas de acceso directo sin necesidad de apertura del motor. Interruptor de seguridad.

Normativa

La máquina está avalada por numerosas certificaciones y homologaciones de calidad en diferentes países.

- Conforme con la Directiva de Máquinas 98/37/CE
- Conforme con la Directiva de Límites de Tensión 2006/95/CEE
- Conforme con la Directiva de Compatibilidad Electro-magnética 89/336/CEE

MOTORIZACIÓN Accionamiento motorizado

Datos técnicos

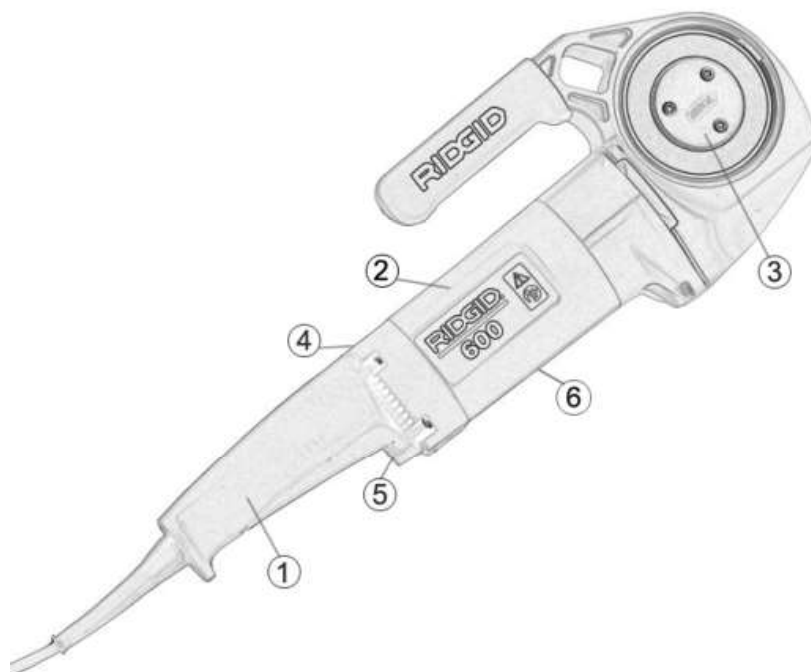

MOTORIZACIÓN

COMPONENTES

Nº	COMPONENTE
1	Motor
2	Caja de engranajes
3	Alojamiento eje máquina
4	Palanca de inversión de la marcha
5	Interruptor de marcha
6	Etiqueta identificativa de la máquina

CARACTERÍSTICAS TÉCNICAS

VELOCIDAD DE GIRO	32 rpm
TIPO DE CORRIENTE	230 V - 50 Hz
POTENCIA	1020W
PESO	6 Kg
DIMENSIONES	520 x 200 x 100 mm
NIVEL SONORO	85dBA